

Výzva na predkladanie ponúk

výzva na predloženie ponuky v súlade s § 9 ods. 9 zákona č. 25/2006 Z z. o verejnom obstarávaní a o zmene a doplnení niektorých zákonov v znení neskorších predpisov.

A. Pokyny na vypracovanie ponuky

1. Identifikácia verejného obstarávateľa:

Názov organizácie: Mesto Komárno
Adresa organizácie: Námestie gen. Klapku č. 1, 945 01 Komárno
IČO: 00306525
Kontaktná osoba zodpovedná za verejné obstarávanie:
Ing. Andrea Kabátová
Telefón: 00421-35/2851 223
E-mail: tender@komarno.sk

2. Predmet zákazky:

Výmena okien telocvične pre ZŠ s VJM, Mieru 2, Komárno.

Druh zákazky: Zákazka na uskutočnenie stavebných prác podľa ustanovenia § 3 ods. 3 zákona č.25/2006 Z. z. o verejnom obstarávaní a o zmene a doplnení niektorých zákonov v znení neskorších predpisov (ďalej len „ZVO“).

Spoločný slovník obstarávania:

Hlavný predmet 45000000-7 Stavebné práce
Doplnkový predmet 45421132-8 Montáž okien

Predpokladaná hodnota: 21.476,60 eur bez DPH.

3. Variantné riešenie:

Uchádzačom sa neumožňuje predložiť variantné riešenie vo vzťahu k požadovanému predmetu zákazky.

Ak súčasťou ponuky bude aj variantné riešenie, nebude takéto variantné riešenie zaradené do vyhodnotenia

4. Miesto poskytnutia predmetu zákazky:

Miestom uskutočnenia zákazky je:

Základná škola Móra Jókaiho s vyučovacím jazykom maďarským
Jókai Mór Alapiskola
Mieru 2
945 01 Komárno

Termín uskutočnenia predmetu zákazky je: do 4 týždňov odo dňa odovzdania staveniska.

5. Zdroj finančných prostriedkov a platobné podmienky:

Predmet zákazky bude financovaný z rozpočtu verejného obstarávateľa. Preddavok sa neposkytuje. Predmet zákazky bude uhrádzaný bezhotovostným prevodom na základe faktúry. Faktúra bude vystavená po dodaní predmetu zákazky. Zhotoviteľ má právo vystaviť faktúru až na základe riadneho protokolárneho odovzdania diela. Splatnosť faktúry je 30 dní od jej predloženia a odsúhlasenia verejným obstarávateľom.

6. Typ zmluvy:

Zmluva o dielo uzavretá podľa § 536 a nasl. zákona č. 513/1991 Zb. Obchodný zákonník v znení neskorších predpisov (ďalej len „Obchodný zákonník“)

7. Lehota viazanosti ponuky:

Uchádzač je svojou ponukou viazaný od uplynutia lehoty na predkladanie ponúk až do uplynutia lehoty viazanosti ponúk stanovenej verejným obstarávateľom na 31.05.2014.

8. Komunikácia medzi verejným obstarávateľom a záujemcami/ uchádzačmi:

Komunikácia medzi verejným obstarávateľom a záujemcom/uchádzačom sa bude uskutočňovať spôsobom, ktorý zabezpečí úplnosť a obsah údajov uvedených v ponuke a zaručí ochranu dôverných a osobných údajov uvedených v týchto dokumentoch.

Oznámenia, odovzdávanie podkladov a komunikáciu medzi verejným obstarávateľom a záujemcom/uchádzačom možno uskutočňovať písomne prostredníctvom pošty, faxom, elektronicky alebo telefonicky alebo ich kombináciou, vrátane osobného doručenia.

Na moment doručenia dôležitých písomností medzi verejným obstarávateľom a uchádzačom alebo záujemcom, najmä písomností, s doručením ktorých sa spája plynutie lehôt, sa použijú primerane ustanovenia o momente doručenia do vlastných rúk podľa všeobecného predpisu o správnom konaní (§ 24 a § 25 zákona č. 71/1967 Zb. o správnom konaní)

9. Obhliadka miesta uskutočnenia prác:

Záujemcom sa odporúča vykonať obhliadku miesta uskutočnenia prác, aby získali všetky informácie, ktoré budú potrebovať na prípravu a vypracovanie ponuky. Výdavky spojené s obhliadkou miesta uskutočnenia prác idú na ťarchu záujemcu.

Kontaktné osoby: Eva Kajanová
tel.: 035/2851 302
e-mail: otr@komarno.sk

10. Opis, množstvo a rozsah predmetu zákazky:

Predmetom zákazky je výmena okien, ktorá pozostáva z demontáže starých okien, parapetov, a stavebnej suty, z osadenia prekladu, domurovanie obvodového muriva, montáže nových plastových okien (v súlade s STN 73 3134), montáž vnútorných parapetov, montáž vonkajších parapetov, a vyspravenia ostiení z interiéru aj exteriéru, výmurovky hrubými a jemnými štukovými omietkami, farebne prispôbiť pôvodným povrchovým úpravám a vyčistenie priestorov dotknutých realizovanými prácami.

Poskytovateľ prác zabezpečí zneškodnenie vzniknutého stavebného odpadu oprávnenou organizáciou a predloží doklad o jeho odvoze a zneškodnení oprávnenou organizáciou v zmysle platného zákona o odpadoch.

Práce budú vykonávať certifikovaní montážnici zhotoviteľa. Dodaný predmet zákazky a s tým súvisiace práce musia spĺňať všetky v súčasnosti platné technické požiadavky a technické normy na výstavbu.

Dodané stavebné výrobky a materiály musia mať vyhlásenia zhody na základe vykonaných skúšok notifikovanými osobami vzťahujúce sa na predmet ponuky v materiálovej skladbe v zmysle platnej legislatívy.

Špecifikácia okien:

Vid' príloha č. 2. Tejto výzvy - Projektová dokumentácia, výpis okenných a klampiarskych prvkov

Okno musí mať súčiniteľ prechodu tepla $U=1,19$ (W.m-2.K-1)

Verejný obstarávateľ požaduje túto vlastnosť dokladať atestom. Pred výrobou je potrebné stavebný otvor zamerať.

Uchádzač dodá tovar súvisiaci so zabezpečením stavebných prác, ktorý zodpovedá Slovenským technickým normám a normám EÚ.

Pre všetky prípadné požiadavky verejného obstarávateľa, ktoré sa vzťahujú na predmet zákazky a ktoré sa viažu na konkrétneho výrobcu, výrobný postup, značku, patent, typ, krajinu platí, že boli uvedené za účelom dostatočne presného a zrozumiteľného opisu predmetu zákazky a v ponuke môžu byť predložené tieto alebo ekvivalentné. V prípade konkrétnych technických a výrobných označení materiálu a zariadení takto špecifikovaných v týchto súťažných podkladoch výlučne z dôvodu jednoznačného vyjadrenia požiadaviek a funkčných súvislostí, verejný obstarávateľ pripúšťa ekvivalentné riešenie.

Záručná lehota na zhotovené dielo, ktoré je predmetom tejto zmluvy je 5 rokov.

11. Vyhotovenie ponuky:

Ponuka musí byť vyhotovená v písomnej/listinnej forme, ktorá zabezpečí trvalé zachytenie jej obsahu, tzn., že musí byť vyhotovená písacím strojom alebo tlačiarenským výstupným zariadením výpočtovej techniky, ktorej obsah je pre fyzickú osobu čitateľný. Dokumenty a doklady odporúčame spojiť do jedného zväzku.

Potvrdenia, doklady a iné dokumenty tvoriace ponuku, požadované vo výzve na predkladanie ponúk musia byť v ponuke predložené ako originály alebo ich úradne overené kópie v listinnej podobe, pokiaľ nie je určené inak.

Ponuka predložená v listinnej podobe musí byť podpísaná štatutárnym orgánom, alebo členom štatutárneho orgánu alebo iným zástupcom uchádzača, ktorý je oprávnený konať v jeho mene v záväzkových vzťahoch.

Všetky strany ponuky predložené v listinnej podobe odporúčame z dôvodov ochrany ponuky proti neoprávnenej manipulácii očíslovať a podpísať štatutárnym orgánom, alebo členom štatutárneho orgánu alebo iným zástupcom uchádzača, ktorý je oprávnený konať v mene uchádzača v záväzkových vzťahoch. Tento podpis nie je vyjadrením súhlasu s obsahom dokumentu alebo dokladu.

Ponuka, tiež doklady a dokumenty v nej predložené, musia byť vyhotovené v štátnom (slovenskom) jazyku alebo v českom jazyku. Doklady preukazujúce splnenie podmienok účasti uchádzačov alebo záujemcov so sídlom mimo územia Slovenskej republiky musia byť predložené v pôvodnom jazyku a súčasne musia byť preložené do štátneho jazyka okrem dokladov predložených v českom jazyku. Ak sa zistí rozdiel v ich obsahu, rozhodujúci je preklad v štátnom (slovenskom) jazyku.

12. Mena a ceny uvádzané v ponuke:

Uchádzačom navrhovaná zmluvná cena za dodanie požadovaného predmetu zákazky, uvedená v ponuke uchádzača, bude vyjadrená v eurách (EUR) matematicky zaokrúhľená na dve desatinné miesta.

Uchádzač navrhovanú zmluvnú cenu uvedie v zložení:

- cena v EUR bez DPH
- DPH (20%)
- cena v EUR s DPH

Ak uchádzač nie je platcom DPH, na túto skutočnosť vo svojej ponuke upozorní. Navrhnutá cena uchádzača, ktorý nie je platcom DPH, bude posudzovaná ako cena celkom.

13. Obsah ponuky:

Ponuka predložená uchádzačom musí obsahovať tieto doklady a dokumenty:

13.1. DOKLADY a DOKUMENTY preukazujúce splnenie podmienok účasti podľa § 26 a § 28 zákona č. 25/2006 Z. z. o verejnom obstarávaní a o zmene a doplnení niektorých zákonov v znení neskorších predpisov (ďalej len „ZVO“), prostredníctvom ktorých uchádzač preukazuje splnenie podmienok účasti vo verejnom obstarávaní, požadovaných vo výzve na predkladanie ponúk a v časti B. Podmienky účasti uchádzačov .

13.2. DOKLADY a DOKUMENTY na preukázanie splnenia požiadaviek verejného obstarávateľa na predmet zákazky, podľa časti A, bod 10. Opis, množstvo a rozsah predmetu zákazky.

13.3. NÁVRH ZMLUVY v jednom vyhotovení.

13.4. NÁVRH UCHÁDZAČA NA PLNENIE KRITÉRIA, vypracovaný v zmysle časti A bod č.20. Kritéria na hodnotenie ponúk a pravidiel ich uplatnenia a obsahujúci minimálne údaje podľa časti C. Návrh uchádzača na plnenie kritéria. Návrh uchádzača na plnenie kritéria musí byť podpísaný štatutárnym orgánom, alebo členom štatutárneho orgánu alebo osobou oprávnenou konať za uchádzača. V prípade skupiny dodávateľov musí byť podpísaný každým členom skupiny alebo osobou/osobami oprávnenými konať v danej veci za člena skupiny

13.5. OCENENÝ POLOŽKOVÝ ROZPOČET

14. Predkladanie ponúk:

Uchádzač môže predložiť iba jednu ponuku. Uchádzač nemôže byť v tom istom postupe zadávania zákazky členom skupiny dodávateľov, ktorá predkladá ponuku. Verejný obstarávateľ v takomto prípade vylúči uchádzača, ktorý je súčasne členom skupiny dodávateľov.

Uchádzač predloží ponuku v uzavretom obale osobne alebo prostredníctvom poštovej zásielky na adresu miesta predkladania ponúk a v lehote na predkladanie ponúk.

V prípade, ak uchádzač predloží ponuku prostredníctvom poštovej zásielky, je rozhodujúci termín doručenia ponuky. Pri osobnom doručení ponuky bude uchádzačovi vydané potvrdenie o jej prevzatí, v ktorom uvedie dátum, miesto a čas prevzatia ponuky.

Ponuky doručené a predložené v lehote na predkladanie ponúk sa uchádzačom nevracajú. Ponuky doručené a predložené po uplynutí lehoty na predkladanie ponúk sa vrátia uchádzačom neotvorené.

15. Označenie ponuky:

Uchádzač vloží všetky požadované doklady a dokumenty do nepriehľadného obalu. Obal ponuky musí byť uzatvorený, prípadne zapečatený proti nežiaducemu otvoreniu.

Na obale ponuky musia byť uvedené nasledovné údaje:

- ~ korešpondenčná adresa verejného obstarávateľa, uvedená v bode 1.
- ~ názov verejného obstarávateľa
- ~ identifikačné údaje uchádzača – názov alebo obchodné meno, adresa sídla alebo miesta podnikania,
- ~ označenie "SÚŤAŽ – NEOTVÁRAŤ",
- ~ **označenie heslom : „Výmena okien telocvične pre ZŠ s VJM, Mieru 2, Komárno“**

16. Spôsob určenia ceny:

Cena za predmet zákazky musí byť stanovená v zmysle zákona č. 18/1996 Z. z. o cenách v znení neskorších predpisov. Navrhovaná cena musí byť v súlade s § 2 citovaného zákona o cenách založená na cene obchodného alebo sprostredkovateľského výkonu, ekonomicky oprávnených nákladoch a primeranom zisku.

Navrhovaná cena musí byť vyjadrená v eurách v súlade so zákonom č. 659/2007 Z. z. o zavedení meny euro v Slovenskej republike a o zmene a doplnení niektorých zákonov v znení neskorších predpisov a Vyhlášok č. 97/ 2008 Z . z. a 75/2008 Z. z.

V ponuke predložte navrhovanú cenu za predmet zákazky formou výkazu ocenených položiek (formulár je priložený).

17. Lehota, miesto a spôsob predkladania ponúk:

Ponuky uchádzačov je potrebné doručiť lehote do **28. 2. 2014 do 10,00 hod.**

- Uchádzač doručí svoju ponuku verejnému obstarávateľovi osobne na adresu: Mestský úrad Komárno, Pevnostný rad 3, 945 01 Komárno, alebo poštou na adresu: Mesto Komárno, Námestie generála. Klapku č. 1, 945 01 Komárno.
- Uchádzač vloží ponuku do samostatného obalu.
- Obal musí byť uzatvorený a musí obsahovať nasledovné údaje:
 - adresu Mesta Komárna uvedenú vo výzve,
 - adresu uchádzača (uvedie sa názov alebo obchodné meno a adresa sídla alebo miesta podnikania uchádzača),
 - obal musí byť označený - **„Výmena okien telocvične pre ZŠ s VJM, Mieru 2, Komárno“ – NEOTVÁRAŤ.**

18. Otváranie ponúk:

Dátum a čas: 28.2.2014 o 13,00 hod

Miesto : Malá zradačka MsÚ Komárno, Nám. gen. Klapku 1., 945 01 Komárno

Osoby oprávnené zúčastniť sa na otvorení ponúk : Nakoľko verejný obstarávateľ vykoná elektronickú aukciu, otváranie ponúk je v zmysle § 43 zákona o verejnom obstarávaní neverejné.

19. Vyhodnotenie ponúk

19.1. Verejný obstarávateľ preskúma, či všetky ponuky spĺňajú požiadavky na predmet zákazky a rozhodne, či ponuka obsahuje všetky náležitosti a zodpovedá všetkým požiadavkám uvedeným vo výzve na predkladanie ponúk.

19.2. Platnou je ponuka, ktorá neobsahuje žiadne obmedzenia alebo výhrady, ktoré sú v rozpore s požiadavkami a podmienkami uvedenými verejným obstarávateľom vo výzve na predkladanie ponúk a zároveň neobsahuje skutočnosti, ktoré sú v rozpore so všeobecne záväznými právnymi predpismi.

19.3. Ponuka uchádzača, ktorá nebude spĺňať požiadavky verejného obstarávateľa podľa bodov 19.1. a 19.2. bude vylúčená.

19.4. Verejný obstarávateľ môže písomne požiadať uchádzačov o vysvetlenie ponuky. Vysvetlením ponuky nemôže dôjsť k jej zmene. Za zmenu ponuky sa nepovažuje odstránenie zrejmych chýb v písaní a počítaní.

19.5. Ak sa medzi ponukami objaví mimoriadne nízka ponuka vo vzťahu k predmetu zákazky, verejný obstarávateľ bude postupovať v zmysle § 42 ods. (3) až (6) ZVO.

19.6. Verejný obstarávateľ písomne oznámi uchádzačovi jeho vylúčenie s uvedením dôvodov vyplývajúcich najmä z nesúladu predloženej ponuky s technickými špecifikáciami, výkonnosťnými požiadavkami a funkčnými požiadavkami na predmet zákazky určenými verejným obstarávateľom

20. Kritérium na vyhodnotenie ponúk:

Kritériom na vyhodnotenie ponúk je najnižšia celková cena za predmet zákazky s DPH vyjadrená v eurách. Verejný obstarávateľ si vyhradzuje právo neprijať ponuku, ktorej celková cena za uskutočnenie predmetu zákazky prevyšuje finančný limit vyčlenený verejným obstarávateľom. Takáto ponuka je pre verejného obstarávateľa neprijateľná.

Verejný obstarávateľ si vyhradzuje právo uplatniť postup pri vyhodnocovaní ponúk

21. Použitie elektronickej aukcie: Áno

22. Informácia o výsledku vyhodnotenia ponúk:

Verejný obstarávateľ po vyhodnotení ponúk a po odoslaní všetkých oznámení o vylúčení uchádzača bezodkladne písomne oznámi všetkým uchádzačom, ktorých ponuky sa vyhodnocovali, výsledok vyhodnotenia ponúk, vrátane poradia uchádzačov a súčasne zverejní informáciu o výsledku vyhodnotenia ponúk a poradie uchádzačov v profile verejného obstarávateľa. Úspešnému uchádzačovi oznámi, že jeho ponuku prijíma. Neúspešnému uchádzačovi oznámi, že neuspel a dôvody neprijatia jeho ponuky.

23. Uzavretie zmluvy:

Verejný obstarávateľ uzatvorí zmluvu s úspešným uchádzačom v lehote viazanosti ponúk a za podmienok uvedených v § 45, ods.9 zákona č. 25/2006 Z. z. o verejnom obstarávaní. Uzavretá zmluva nesmie byť v rozpore s výzvou na predkladanie ponúk a s ponukou predloženou úspešným uchádzačom. Zhotoviteľ sa zaväzuje pred podpisom zmluvy vinkulovať na bankovom účte zhotoviteľa finančné prostriedky vo výške 10 % z celkovej ceny diela ako výkonovú záruku na realizáciu

diela. Vinkulácia musí obsahovať úkon prevodu finančných prostriedkov bankou vo výške 10% zmluvnej ceny diela na účet objednávateľa, a to na základe predloženia podpísanej zmluvy o dielo objednávateľom. Objednávateľ sa zaväzuje vrátiť na účet zhotoviteľa výkonovú záruku zloženú na vykonanie prác najneskôr 30 dní od podpisu protokolu o odovzdaní a prevzatí diela.

B. Podmienky účasti uchádzačov

Uchádzač musí spĺňať nasledujúce podmienky účasti:

- 1) Podľa § 26, ods. 1 písm. f) je oprávnený poskytovať požadovaný predmet zákazky vo vzťahu aspoň k jednému predmetu zákazky, na ktorú predkladá uchádzač ponuku.

Dôkazový prostriedok:

Doklad o oprávnení podnikateľ alebo doklad o zapísaní v profesijnom zozname vedenom profesijnou organizáciou, v ktorom musí byť zapísaný predmet podnikania oprávňujúci uchádzača na poskytovanie požadovaného predmetu zákazky, ktorým môže byť:

- živnostenské oprávnenie alebo aktuálny výpis zo živnostenského registra (napríklad podnikateľ – fyzická osoba, podnikateľ – príspevková organizácia),
- aktuálny výpis z obchodného registra (napríklad podnikateľ – právnická osoba, podnikateľ – fyzická osoba zapísaná v obchodnom registri),
- iné než živnostenské oprávnenie, vydané podľa osobitných predpisov.

Predložený doklad musí byť aktuálny a musí preukazovať skutočný stav vo vzťahu k termínu, kedy uplynie lehota na predkladanie ponúk.

- 2) Podľa § 28 ods. 1 písm. g) zákona o verejnom v ponuke predloží profesný životopis stavbyvedúceho, ako zodpovedného za riadenie stavebných prác a to spolu s prílohami ako napr. diplom a osvedčenie oprávňujúce vykonávať činnosti (prílohy sa predkladajú kópie) vlastnoručným podpisom. Uchádzač ďalej v rámci profesného životopisu stavbyvedúceho preukáže minimálne požiadavky na jeho odbornú spôsobilosť pre úspešné a kvalitné zvládnutie požadovaných prác:

Odbornú spôsobilosť (táto podmienka sa preukáže Osvedčením odbornej spôsobilosti na výkon činnosti stavbyvedúceho, pričom verejný obstarávateľ uzná aj iný ekvivalent osvedčenia alebo rovnocenné osvedčenia) minimálne 5-ročná preukázateľná pracovná prax v oblasti riadenia stavebných prác, z ktorého bude zrejmé, že v rámci riadenia uskutočnil výkon funkcie stavbyvedúceho pri realizácii aspoň 5 stavieb rovnakého alebo podobného charakteru, kde sa jednalo o práce, kde bola realizovaná rekonštrukcia školy, úprava fasády a dodávka a osadenie nových výplní

C. Návrh uchádzača na plnenie kritéria

Postup verejného obstarávania: Výzva na predloženie ponuky podľa § 9. Ods. 9 ZVO

Predmet zákazky: Výmena okien telocvične pre ZŠ s VJM, Mieru 2, Komárno

Verejný obstarávateľ: Mesto Komárno

Vyplní uchádzač.

Obchodné meno uchádzača:

Sídlo alebo miesto podnikania uchádzača:

IČO uchádzača:

Kontaktná osoba uchádzača:

Návrh uchádzača na plnenie kritéria (vyplní uchádzač)

Celková cena za predmet zákazky v EUR bez DPH	
DPH (20%)	
Celková cena za predmet zákazky v EUR s DPH (návrh na plnenie kritéria)	

Ako uchádzač týmto čestne vyhlasujem, že uvedený návrh na plnenie stanoveného kritéria je v súlade s predloženou ponukou a jej prílohami.

V2014

Potvrdenie štatutárnym orgánom uchádzača:
titul, meno, priezvisko, funkcia, podpis, pečiatka

Príloha č. 1: Projektová dokumentácia, výpis okenných a klampiarskych prvkov

Príloha č. 2: Návrh zmluvy o dielo

Príloha č. 3: Výkaz výmer

OZNAČENIE
NA VÝKRESE

010

POHĽAD Z EXTERIÉRU

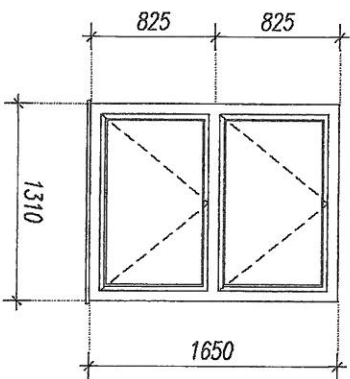

SCHEMATICKÉ
ZOBRAZENIE

018

POHĽAD Z EXTERIÉRU

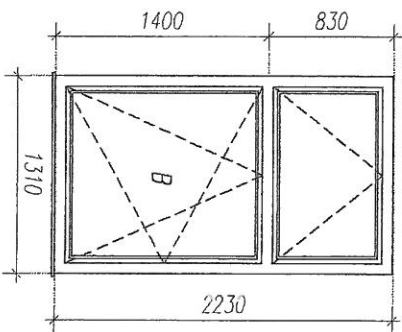

ROZMERY V MM

STAVEBNÝ OTVOR : 1310 x 1650 mm

STAVEBNÝ OTVOR : 1310 x 2230 mm

POPIS

EXTERIÉROVÉ OKNO PLASTOVÉ S IZOLAČNÝM DVOJSKLOM
ŠTRBINOVÉ VETRAMIE PRE MIKROVENTILÁCIU
OKNO DVOJKRIDLOVÉ-SPODNÁ A HORNÁ ČASŤ SKLOPNÁ
VNÚTORNÝ PARAPET: TYPIZOVANÝ PLASTOVÝ, FARBA BIELA, š. 280mm
VONKAŠÍ PARAPET: TYPIZOVANÝ HLINIKOVÝ, FARBA BIELA, š. 330mm

EXTERIÉROVÉ OKNO PLASTOVÉ S IZOLAČNÝM DVOJSKLOM
ŠTRBINOVÉ VETRAMIE PRE MIKROVENTILÁCIU
OKNO DVOJKRIDLOVÉ-SPODNÁ ČASŤ OTVÁRAVOSKLOPNÁ, HORNÁ ČASŤ SKLOPNÁ
KLUČKA NA SPODNEJ ČASŤI KRIDLÁ, FARBA BIELA
VNÚTORNÝ PARAPET: TYPIZOVANÝ PLASTOVÝ, FARBA BIELA, š. 280mm
VONKAŠÍ PARAPET: TYPIZOVANÝ HLINIKOVÝ, FARBA BIELA, š. 330mm

KOVANIE

SÚČASŤ DODÁVKY

SÚČASŤ DODÁVKY

POČET KUSOV

1. PP.	1. NP.	2. NP.	3. NP.
0 ks	0 ks	2 ks	2 ks

1. PP.	1. NP.	2. NP.	3. NP.
0 ks	0 ks	0 ks	20 ks

SPOLU

SPOLU

4 ks

20 ks

PARAMETRE OKNA

IZOLAČNÉ DVOJSKLO, ČÍRE $U_w = \max. 1,19 (W/m^2 \cdot K)$

IZOLAČNÉ DVOJSKLO, ČÍRE $U_w = \max. 1,19 (W/m^2 \cdot K)$

FARBA

BIELA

BIELA

OZNAČENIE
NA VÝKRESE

019

021

POHľad Z EXTERIÉRU

POHľad Z EXTERIÉRU

SCHEMATICKÉ
ZOBRAZENIE

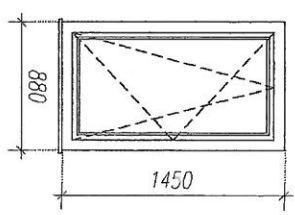
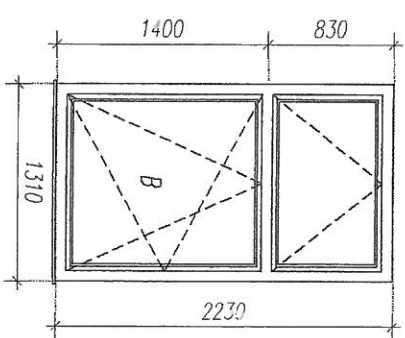

ROZMERY V MM

STAVEBNÝ OTVOR : 1310 x 2230 mm

STAVEBNÝ OTVOR : 880 x 1450 mm

POPIS

EXTERIÉROVÉ OKNO PLASTOVÉ S IZOLAČNÝM DVOJSKLOM
ŠTRBINOVÉ VETRANIE PRE MIKROVENTILÁCIU
OKNO DVOJKRIDLOVÉ-SPODNÁ ČASŤ OTVÁRAVOSKLOPNÁ
OTVÁRANIE S PÁKOU
VNÚTORNÝ PARAPET: TYPIZOVANÝ PLASTOVÝ, FARBA BIELA, š. 280mm
VONKAŠÍ PARAPET: TYPIZOVANÝ HLINIKOVÝ, FARBA BIELA, š. 330mm

EXTERIÉROVÉ OKNO PLASTOVÉ S IZOLAČNÝM DVOJSKLOM
ŠTRBINOVÉ VETRANIE PRE MIKROVENTILÁCIU
OKNO JEDNOKRIDLOVÉ-OTVÁRAVOSKLOPNÉ
KLUČKA NA SPODNEJ ČASTI KRIDLÁ
VNÚTORNÝ PARAPET: TYPIZOVANÝ PLASTOVÝ, FARBA BIELA, 6x š. 280mm 4x š. 240mm
VONKAŠÍ PARAPET: TYPIZOVANÝ HLINIKOVÝ, FARBA BIELA, 6x š. 330mm 4x š. 300mm

KOVANIE

SÚČASŤ DODÁVKY

SÚČASŤ DODÁVKY

POČET KUSOV

1. PP.	1. NP.	2. NP.	3. NP.
0 ks	0 ks	0 ks	6 ks
SPOLU			
6 ks			

1. PP.	1. NP.	2. NP.	3. NP.
0 ks	0 ks	5 ks	5 ks
SPOLU			
10 ks			

PARAMETRE OKNA

IZOLAČNÉ DVOJSKLO, ČIERE $U_w = \max(1,19(W/m^2 \cdot K))$

IZOLAČNÉ DVOJSKLO, ČIERE $U_w = \max(1,19(W/m^2 \cdot K))$

FARBA

BIELA

BIELA

NÁVRH ZMLUVY O DIELO

uzatvorená podľa § 536 a nasl. zákona č. 513/1991 Zb. Obchodný zákonník,
v znení neskorších predpisov

ČI. I ZMLUVNÉ STRANY

1.1. Objednávateľ:

Názov: Mesto Komárno
Adresa : Námestie generála Klapku 1, 945 01 Komárno
Zastúpený: MUDr. Anton Marek, primátor
Bankové spojenie: OTP Banka Slovensko, a. s.
Číslo účtu: 7408930/5200
IČO: 00 306 525
DIČ: 2021035731
Telefón: 035 / 2851212
Fax : 035 / 7702 703
e-mail: primator@komarno.sk

/ďalej len „objednávateľ“/

1.2. Zhotoviteľ :

Názov:
Sídlo :
Štatutárny orgán:
Osoba zodpovedná za plnenie zmluvy:
IČO:
DIČ :
IČ DPH :
Bankové spojenie :
Číslo účtu :
Telefón, fax :
e-mail :
Údaj o zápise v obchodnom alebo inom registri :

/ďalej len „zhotoviteľ“/

Podkladom pre uzavretie tejto zmluvy o dielo (ďalej len „zmluva“) je výsledok obstarávania v zmysle zákona č. 25/2006 Z. z. o verejnom obstarávaní a o zmene doplnení niektorých zákonov v znení neskorších predpisov (ďalej len „zákon o verejnom obstarávaní“) na predmet obstarávania „**Výmena okien telocvične pre ZŠ s VJM, Mieru 2, Komárno**“. Objednávateľ na obstaranie predmetu tejto zmluvy použil postup verejného obstarávania – verejnú súťaž – zákazka na uskutočnenie stavebných prác.

ČI. II PREDMET ZMLUVY

- 2.1. Predmetom zmluvy je zhotovenie stavby „Výmena okien telocvične pre ZŠ s VJM, Mieru 2, Komárno“ v súlade s cenovou ponukou zo dňa vypracovanou zhotoviteľom na základe podkladov a požiadaviek objednávateľa v zmysle výzvy na predkladanie cenovej ponuky. Cenová ponuka zhotoviteľa tvorí neoddeliteľnú súčasť tejto zmluvy ako príloha č. 2.
- 2.2. Uzavretím tejto zmluvy o dielo zmluvné strany prejavujú svoju vôľu dohodnúť podmienky a spôsob realizácie predmetu zmluvy.

- 2.3. Zhotoviteľ sa zaväzuje zhotoviť pre objednávateľa dielo uvedené v bode 2.1. tohto článku, ktoré bude zhotovené v rozsahu a v súlade s cenovou ponukou, podľa podmienok dohodnutých v tejto zmluve, v požadovaných kvalitatívnych podmienkach a v zmysle platných STN i v súlade s požiadavkami objednávateľa a riadne a včas zhotovené dielo odovzdať objednávateľovi.
- 2.4. Zhotoviteľ sa zaväzuje vykonať dielo vo vlastnom mene a na vlastnú zodpovednosť.
- 2.5. Objednávateľ sa zaväzuje dielo zhotovené v súlade s touto zmluvou prevziať a zaplatiť zaň dohodnutú cenu podľa platobných podmienok dohodnutých v tejto zmluve.
- 2.6. Zhotoviteľ potvrdzuje, že sa v plnom rozsahu zoznámil s rozsahom a povahou diela, že sú mu známe technické a kvalitatívne podmienky k realizácii diela a disponuje s takými kapacitami a odbornými znalosťami, ktoré sú k zhotoveniu diela potrebné.

ČI. III KVALITA PREDMETU ZMLUVY

- 3.1. Dielo musí byť zhotovené v súlade s podmienkami uvedenými v čl. II. tejto zmluvy, nesmie mať žiadne vady a nedostatky brániace jeho riadnemu užívaniu alebo spôsobujúce rýchlejšie opotrebenie diela.
- 3.2. Zhotoviteľ realizujúci zmluvne dohodnuté práce je povinný dokladovať kvalitu vykonaných prác od zahájenia po ukončenie diela dokumentmi (napr.):
 - doklady o odovzdaní a preberaní rozhodujúcich dodávok,
 - záručné listy, atesty výrobkov, revízne správy, certifikáty,
 - doklady o odstránení väd a nedorobkov,
 - protokol o vykonaní komplexných skúšok,
 - zápisom o odovzdaní a prevzatí diela.
- 3.3. Zhotoviteľ ručí za skutočnosť, že zabudované materiály a dodávky diela sú prvej akosti a vyhovujú platným normám a predpisom.

IV. CENA DIELA

- 4.1. Zmluvné strany sa dohodli na pevnej a maximálnej cene diela, ktorá je stanovená v zmysle zákona NR SR č.18/1996 Z.z. o cenách v znení neskorších predpisov a vyhlášky MF SR č.87/1996 Z.z., ktorou sa vykonáva zákon o cenách v znení neskorších predpisov, za dohodnutých podmienok vo výške:

Cena spolu bez DPH	EUR
DPH 20 %	EUR
Cena diela celkom	EUR

Slovom:

=====

- 4.2. Cena diela, dohodnutá medzi oboma zmluvnými stranami, zahŕňa všetky vykazané a ocenené práce a dodávky, odborné posudky, vyjadrenia, skúšky a ďalšie súvisiace práce zhotoviteľa, ktoré budú potrebné či už pri realizácii alebo potrebné k prevzatíu a kolaudácii diela a jeho odovzdaníu do užívania. V cene sú zahrnuté aj náklady na všetky potrebné povolenia k užívaniu verejných plôch, tieto zabezpečuje zhotoviteľ.

- 4.3. Ak zhotoviteľ neocení niektorú položku vo výkaze výmer, alebo zmenil jej množstvo oproti výkazu výmer, má sa za to, že cenový rozdiel je zahrnutý v iných sadzbách a cenách ostatných položiek ponukovej ceny zhotoviteľa a preto nemá nárok na úhradu v prípade, že neocenená položka, ako aj zmenené množstvo položky boli použité na vykonanie diela zavinením zhotoviteľa.
- 4.4. Bez písomného súhlasu objednávateľa a projektanta nemôžu byť pre realizáciu diela použité iné materiály a zariadenia oproti projektovej dokumentácii. Zhotoviteľ zodpovedá za to, že pri realizácii diela nepoužije materiál, o ktorom je v dobe jeho zabudovania známe, že je škodlivý, resp. je po záručnej dobe alebo vykazuje iné vady a nedostatky.
- 4.5. Zhotoviteľ sa nemôže dovolávať a uplatňovať nároky na zvýšenie ceny diela v prípadoch:
- vlastných chýb,
 - nepochopenia zadania,
 - nedostatkov riadenia a koordinácie činností pri príprave a realizácii diela,
 - zvýšenia cien dodávok a prác pre dielo.
- 4.6. Zhotoviteľ nesmie zrealizovať prípadné navyše práce bez predchádzajúceho písomného súhlasu objednávateľa a uzatvoreného dodatku k ZoD na tieto práce navyše. V prípade, ak zhotoviteľ vykoná navyše práce bez predchádzajúceho písomného súhlasu objednávateľa, nemá nárok na zaplatenie za takto vykonané práce.

ČI. V ČAS PLNENIA

- 5.1. Termín začatia diela: najneskôr do 3 dní odo dňa účinnosti tejto zmluvy.
Termín ukončenia diela: najneskôr do 4 týždne odo dňa účinnosti tejto zmluvy.
- 5.2. Dodržiavanie termínu podľa bodu 5.1. zmluvy je podmienené riadnym a včasným spolupôsobením objednávateľa dohodnutým v tejto zmluve.
- 5.3. Zhotoviteľ je povinný bez meškania písomne informovať objednávateľa o vzniku akejkoľvek udalosti, ktorá bráni alebo sťažuje realizáciu predmetu diela dôsledkom čoho je predĺženie času plnenia podľa bodu 5.1. tejto zmluvy.
- 5.4. V prípade prerušenia prác z dôvodu na strane objednávateľa alebo z dôvodu tzv. vyššej moci, zmluvné strany si dohodnú nový termín dokončenia predmetu zmluvy, pričom predĺženie lehoty plnenia bude primerané dobe, na ktorú treba vykonanie prác prerušiť.
- 5.5. Ak zhotoviteľ pripraví dielo alebo jeho ucelenú časť na odovzdanie pred dohodnutým termínom, zaväzuje sa objednávateľ toto dielo prevziať aj v skoršom ponúknutom termíne.
- 5.6. Zhotoviteľ sa zaväzuje vypracovať bezplatne, v termíne do 5 dní od podpísania tejto zmluvy, harmonogram pre realizáciu stavby tak, aby bolo zrejmé realizovanie jednotlivých častí objektu. V priebehu výstavby je možné meniť harmonogram výstavby len so súhlasom objednávateľa.

ČI. VI PLATOBNÉ PODMIENKY

- 6.1. Na plnenie zmluvy sa neposkytuje preddavok ani záloha.
- 6.2. Zhotoviteľ zostaví súpis vykonaných prác a dodávok, ktoré ocení podľa položiek uvedených vo výkaze výmer. Ak súpis má vady, bude vrátený zhotoviteľovi na prepracovanie. Objávateľ si vyhradzuje právo uhradiť iba zrealizované a písomne odsúhlasené práce a dodávky.
- 6.3. Jednotlivé faktúry vyhotoví zhotoviteľ v súlade s platnou legislatívou - zákon č. 222/2004 Z. z. o dani z pridanej hodnoty v znení neskorších predpisov a predloží objednávateľovi v 4 originálnych výtlačkoch, ktoré budú obsahovať minimálne: označenie povinnej a oprávnenej

osoby, adresa, sídlo, IČO, DIČ, číslo tejto zmluvy o dielo, číslo zmluvy o poskytnutí dotácie, číslo faktúry, deň odoslania a deň splatnosti faktúry, označenie peňažného ústavu a číslo účtu, na ktorý sa má platiť, fakturovanú sumu bez DPH, DPH a celkovú sumu s DPH, označenie diela, pečiatka a podpis oprávnenej osoby.

- 6.4. Zhotoviteľ má právo na zaplatenie dodávky prác po písomnom odovzdaní a prevzatí diela, vo fakturácii so splatnosťou 30 dní od doručenia faktúry v prípade, že faktúra nemá vecné a formálne nedostatky. V prípade, že faktúra nebude obsahovať príslušné náležitosti, objednávateľ ju vráti na doplnenie alebo prepracovanie. V takomto prípade sa preruší plynutie lehoty splatnosti a nová lehota splatnosti začne plynúť dňom nasledujúcim po dni doručenia opravenej faktúry objednávateľovi.
- 6.5. Objednávateľ si vyhradzuje právo zadržat' 10% z ceny diela do doby odstránenia väd a nedorobkov uvedených v zápisnici z preberacieho konania.
- 6.6. Objednávateľ si vyhradzuje právo účtovať vo faktúre všetky zmluvné pokuty, ktoré zhotoviteľovi vzniknú prípadným nedodržaním zmluvných podmienok tejto zmluvy.

ČI. VII PODMIENKY ZHOTOVENIA DIELA

7.1. Odobzdanie staveniska

- 7.1.1 Objednávateľ protokolárne odovzdá zhotoviteľovi stavenisko do 2 dní po podpise zmluvy o dielo.
- 7.1.2 Bezdôvodné odmietnutie prevzatia staveniska zhotoviteľom sa považuje za podstatné porušenie tejto zmluvy.

7.2. Povinnosti a spolupôsobenie objednávateľa

- 7.2.1. Odovzdá pri preberaní staveniska všetky potrebné rozhodnutia príslušných orgánov potrebné na zhotovenie diela, ktorým je oznámenie k ohláseniu stavebných úprav.
- 7.2.2. Odovzdá zhotoviteľovi dve vyhotovenia stavebných výkresov.
- 7.2.3. Prostredníctvom svojich oprávnených osôb zaznamenáva a potvrdzuje preberanie vykonaných prác v stavebnom denníku.
- 7.2.4. Je oprávnený kontrolovať dielo v každom stupni jeho zhotovovania. Ak pri kontrole zistí, že zhotoviteľ porušuje svoje povinnosti má právo žiadať, aby zhotoviteľ odstránil vady vzniknuté vadným zhotovovaním diela a ďalej ho zhotovoval riadne. V prípade, že zhotoviteľ v primeranej dobe, dohodnutej v stavebnom denníku, nevyhoví týmto požiadavkám objednávateľa považuje sa to za podstatné porušenie zmluvy a objednávateľ je oprávnený odstúpiť od tejto zmluvy.
- 7.2.5. Objednávateľ určí technický dozor s preukázateľnou odbornou kvalifikáciou, ktorý bude kontrolovať realizáciu stavebných prác a odsúhlasovať vykonané práce evidované v stavebnom denníku.

7.3. Povinnosti zhotoviteľa

- 7.3.1 Zástupca zhotoviteľa (uviesť konkrétnu osobu) – stavbyvedúci je povinný viesť stavebný denník, do ktorého bude zapisovať všetky skutočnosti rozhodujúce pre zhotovenie diela a predkladať stavebný denník technickému dozorcovi objednávateľa denne. K zápisom zástupcu objednávateľa sa má vyjadriť do troch pracovných dní, inak sa má za to, že s obsahom zápisu súhlasí. Zhotoviteľ určí stavbyvedúceho s preukázateľnou

odbornou kvalifikáciou, ktorý bude organizovať, riadiť, koordinovať a zodpovedať za stavebné práce a iné činnosti ako aj zodpovedať za realizované práce a dodávky na stavenisku.

- 7.3.2 Zhotoviteľ sa bude riadiť východiskovými podkladmi objednávateľa, jeho pokynmi, zápismi, dohodami oprávnených pracovníkov zmluvných strán, rozhodnutiami a vyjadreniami dotknutých orgánov štátnej správy.
- 7.3.3 Zhotoviteľ sa zaväzuje vykonať dielo za podmienky, že minimálne 80% objemu prác bude vykonávať vlastnými zamestnancami.
- 7.3.4 Zhotoviteľ je v súlade s ust. § 551 Obchodného zákonníka povinný bez zbytočného odkladu upozorniť na nevhodnú povahu alebo vady vecí, podkladov alebo pokynov daných mu objednávateľom na vyhotovenie diela, ak zhotoviteľ mohol túto nevhodnosť zistiť pri vynaložení odbornej spôsobilosti.
- 7.3.5 Ak zhotoviteľ zistí skryté prekážky na mieste kde má dielo zhotoviť a ktoré mu bránia zhotoviť dielo riadne, je povinný ihneď takéto prekážky oznámiť objednávateľovi.
- 7.3.6 Zhotoviteľ je povinný zabezpečiť dielo proti krádeži a poškodeniu. Zhotoviteľ znáša nebezpečenstvo škody na zhotovovanom diele do doby písomného odovzdania diela objednávateľovi.
- 7.3.7 Zhotoviteľ v plnom rozsahu zodpovedá za bezpečnosť a ochranu zdravia všetkých osôb v priestore staveniska a vykoná také bezpečnostné opatrenia, aby nedošlo k ohrozeniu osôb v okolí staveniska na verejnom priestranstve. Zabezpečí vo svojej réžii pracovníkov osobnými ochrannými pomôckami pre ochranu zdravia. Odborné práce musia byť vykonané len pracovníkmi zhotoviteľa alebo jeho dodávateľov, ktorí majú príslušnú kvalifikáciu na vykonanie týchto prác. Z dôvodu výkonu stavebných prác aj počas prevádzky ZŠ, zhotoviteľ je povinný prijať a vykonať potrebné opatrenia na zabezpečenie bezpečnosti detí a personálu v ZŠ po celú dobu zhotovovania diela.
- 7.3.8 Zhotoviteľ zodpovedá za poriadok a čistotu v mieste a počas vykonávania diela a je povinný v priebehu výstavby odstraňovať na vlastné náklady odpady a nečistoty, ktoré sú výsledkom jeho činnosti.
- 7.3.9 Materiály, stavebné diely a výrobky zabezpečované zhotoviteľom musia byť dokladované certifikátmi v zmysle zákona č. 264/1999 Z. z. o technických požiadavkách na výrobky a posudzovaní zhody a o zmene a doplnení niektorých zákonov v znení neskorších predpisov a tie materiály, ktoré tieto doklady nebudú mať, resp. nebudú zodpovedať zmluve a požadovaným skúškam, musí zhotoviteľ na vlastné náklady odstrániť a nahradiť bezchybnými. Z tohto dôvodu vzniknuté škody znáša zhotoviteľ.
- 7.3.10 Zhotoviteľ berie na vedomie, že zhotovenie diela je závislé od poskytnutia finančných prostriedkov formou dotácie na správu školských objektov (výnos z dane z príjmov fyzických osôb) pre objednávateľa. V prípade, ak objednávateľ nebude mať k dispozícii dostatok finančných prostriedkov na zhotovenie diela, zmluva nenadobudne účinnosť a k dôjde k jej zrušeniu bez povinnosti plnenia niektorej zo zmluvných strán.
- 7.3.11 Zhotoviteľ vykonáva činnosti spojené s predmetom diela na vlastnú zodpovednosť podľa zmluvy, pričom rešpektuje technické špecifikácie, právne a technické predpisy, vyhlášky platné v SR, najmä stavebný zákon, zákon o BOZP, vyhlášku o bezpečnosti práce a technických zariadení pri stavebných a montážnych prácach, zákon o životnom prostredí, zákon o odpadoch a o nakladaní s odpadmi, zákon o ovzduší, zákon o vodách, zákon o požiarnej ochrane, Slovenské technické normy, zákon č. 264/1999 Z.z. o technických požiadavkách na výrobky a o zmenách a doplnení niektorých zákonov, Všeobecné

technické požiadavky kvality stavieb. Zhotoviteľ je povinný preukázateľne poučiť všetkých zamestnancov pracujúcich na stavbe o bezpečnosti a ochrane zdravia pri práci.

7.3.12 Zhotoviteľ vyhlasuje, že má oprávnenie vykonávať živnosť v súlade s čl. II. tejto zmluvy.

ČI. VIII ODOVZDANIE A PREVZATIE DIELA

- 8.1. Povinnosť zhotoviť dielo riadne a včas splní zhotoviteľ odovzdaním diela objednávateľovi na základe protokolu o odovzdaní a prevzatí diela. Pripravenosť na odovzdanie je zhotoviteľ povinný oznámiť objednávateľovi písomne najmenej 3 dni vopred.
- 8.2. Súčasne s odovzdaním diela odovzdá zhotoviteľ objednávateľovi doklady:
- a) osvedčenie o vykonaných skúškach použitých materiálov a revízných skúškach,
 - b) certifikáty, atesty a záručné listy použitých materiálov,
 - c) zápisy o kontrole činností a častí diela zakrytých v priebehu jeho realizácie,
- V opačnom prípade má dielo vady. Absencia niektorého z týchto dokladov je dôvodom pre nezačatie preberacieho konania.
- 8.3. Zhotoviteľ je povinný pri odovzdaní a prevzatí diela dielo odovzdať vyčistené od zvyšných materiálov, odpadov a nečistôt, ktoré sú výsledkom jeho činnosti tak, aby bolo možné dielo riadne prevziať a užívať.
- 8.4. Ak pri preberaní diela objednávateľ zistí, že dielo má vady, dielo neprevezme a spíše so zhotoviteľom zápis o zistených vadách, spôsobe a termíne ich odstránenia. Zhotoviteľ má povinnosť odovzdať dielo po odstránení týchto väd.

ČI. IX SANKCIE

- 9.1. Zmluvné strany sa dohodli, že zhotoviteľ je povinný zaplatiť objednávateľovi zmluvnú pokutu vo výške:
- a) 0,05% z celkovej ceny diela podľa bodu 4.1. tejto zmluvy za každý deň omeškania s plnením svojej povinnosti dodať dielo riadne a včas,
 - b) 0,05% z celkovej ceny diela podľa bodu 4.1. tejto zmluvy za každý deň omeškania, ak nevypratá stavenisko na vlastné náklady v súlade s bodom 8.3. tejto zmluvy,
 - c) 0,05% z celkovej ceny diela podľa bodu 4.1 tejto zmluvy za každý deň omeškania, ak zhotoviteľ ani po písomnej výzve v lehote určenej v predmetnej výzve neodstráni vadu diela,
 - d) 30,- eur za každú závalu a za každý deň omeškania, ak nenastúpil na odstránenie reklamácií v záručnej dobe v lehote do 2 pracovných dní alebo v dojednanej lehote.
- 9.2. V prípade, že počas vykonávania diela objednávateľ zistí, že zhotoviteľ nedodržel kvalitatívne parametre určené pre vykonanie diela v zmysle tejto zmluvy, objednávateľ má nárok na zmluvnú pokutu vo výške 0,01% z celkovej ceny diela za každý zistený nedostatok. Zaplatením zmluvnej pokuty nie je dotknutá povinnosť zhotoviteľa vykonať dielo v súlade s touto zmluvou.
- 9.3. V prípade omeškania objednávateľa s úhradou platieb alebo vyúčtovania ceny za dielo, má zhotoviteľ nárok na úrok z omeškania vo výške 0,05% z dlžnej sumy za každý deň omeškania.
- 9.4. Zmluvnými pokutami nie je dotknutý nárok zmluvných strán na uplatnenie náhrady škody.

ČI. X. ZODPOVEDNOSŤ ZA VADY, ZÁRUKA ZA KVALITU

- 10.1. Zhotoviteľ zodpovedá za to, že dielo bude vyhotovené riadne v súlade s ustanovením čl. II. tejto zmluvy a bude mať vlastnosti dohodnuté v tejto zmluve.
- 10.2. Dielo má vady ak:
 - a) nie je dodané v požadovanej kvalite,
 - b) vykazuje nedorobky, t.j. nie je vykonané v celom rozsahu,
 - c) sú vady v dokladoch nutných na užívanie podľa bodu 8.2. tejto zmluvy,
 - d) má právne vady v zmysle § 559 Obchodného zákonníka alebo je dielo zaťažené inými právami tretích osôb.
- 10.3. Zhotoviteľ nezodpovedá za vady, ktoré boli priamo spôsobené použitím podkladov alebo vecí prevzatých od objednávateľa a zhotoviteľ ani pri vynaložení všetkej starostlivosti nemohol zistiť ich nevhodnosť, prípadne na ňu písomne upozornil objednávateľa, ale ten na ich použitie písomne trval.
- 10.4. Záručná lehota na dielo je 60 mesiacov a začína plynúť dňom protokolárneho prevzatia diela objednávateľom a neplynie v čase, kedy objednávateľ nemohol dielo užívať pre vady, za ktoré zodpovedá zhotoviteľ.
- 10.5. Zárukou zhotoviteľ preberá záväzok, že predmet diela bude počas záručnej lehoty spôsobilý na použitie na dohodnutý účel a zachová si dohodnuté vlastnosti a kvalitu v čase svojej životnosti.
- 10.6. Objednávateľ sa zaväzuje, že reklamáciu vady diela uplatní bezodkladne po jej zistení písomne. Za písomne uplatnenú reklamáciu sa považuje aj reklamácia podaná elektronicky (emailom) a zároveň listovou zásielkou.
- 10.7. Za skryté vady zodpovedá zhotoviteľ počas záručnej doby odo dňa odovzdania diela objednávateľovi. Skryté vady sú tie, ktoré objednávateľ nemohol zistiť pri odovzdaní a prevzatí diela a ktoré sa vyskytnú v záručnej lehote. Tieto vady je objednávateľ povinný reklamovať u zhotoviteľa bezodkladne po ich zistení podľa bodu 10.6 tejto zmluvy.
- 10.8. Zhotoviteľ sa zaväzuje začať s odstraňovaním väd diela do 2 pracovných dní od prijatia písomnej reklamácie podľa bodu 10.6. tejto zmluvy a vady odstrániť v čo najkratšom čase, ktorého dĺžku dohodnú zmluvné strany písomne.
- 10.9. Havarijné stavy zhotoviteľ je povinný odstrániť bezodkladne po ich nahlásení objednávateľom.
- 10.10. Ak zhotoviteľ neodstráni vady diela v dohodnutej lehote, objednávateľ má právo zabezpečiť ich odstránenie na náklady zhotoviteľa.
- 10.11. V prípade, ak z dôvodu vady diela vznikne navyše práca na diele, zhotoviteľ sa zaväzuje uhradiť objednávateľovi náhradu škody v plnej výške ceny vzniknutej navyše práce.

ČI. XI ZODPOVEDNOSŤ ZA ŠKODU

- 11.1. Zhotoviteľ zodpovedá za všetky škody, ktoré vzniknú objednávateľovi alebo tretej osobe v dôsledku porušenia jeho povinností, vyplývajúcich z tejto zmluvy.
- 11.2. V prípade vzniku škody porušením povinností vyplývajúcich z tejto zmluvy ktoroukoľvek zmluvnou stranou, má druhá strana nárok na úhradu vzniknutej škody.
- 11.3. Zhotoviteľ zodpovedá za škody, ktoré spôsobia jeho pracovníci na majetku objednávateľa.

ČI. XII PRECHOD VLASTNÍCTVA A NEBEZPEČENSTVO ŠKODY

- 12.1. Vlastnícke právo k zhotovenému dielu prechádza na objednávateľa protokolárnym odovzdaním predmetu zmluvy objednávateľovi a zaplatením dohodnutej ceny.
- 12.2. Nebezpečenstvo škody na diele ako aj na veciach a materiáloch potrebných na zhotovenie diela znáša zhotoviteľ až do času protokolárneho prevzatia diela objednávateľom kedy sa stáva vlastníkom diela.

ČI. XIII ODSTÚPENIE OD ZMLUVY

- 13.1. Ak sa porušenie zmluvnej povinnosti zmluvnou stranou považuje v zmysle tejto zmluvy alebo v zmysle § 345 Obchodného zákonníka za podstatné porušenie zmluvy, môže oprávnená strana od zmluvy odstúpiť pokiaľ to oznámi písomne druhej zmluvnej strane bez zbytočného odkladu, najneskôr však do 10 dní potom, ako sa o jej porušení dozvedela.
- 13.2. Objednávateľ môže od zmluvy odstúpiť aj v týchto prípadoch:
- a) zhotoviteľ do 7 dní od prevzatia staveniska nezačne s realizáciou prác,
 - b) z dôvodu meškania, ak je vážne ohrozený termín ukončenia predmetu plnenia zmluvy,
 - c) z dôvodu opustenia staveniska zhotoviteľom na dobu dlhšiu ako 7 dní, nedodržanie kvality prác a materiálov, podvodu, neschopnosti a pod.,
 - d) ak sa situácia zhotoviteľa zmenila do takej miery, že technické alebo finančné záruky ktoré ponúka, nie sú adekvátne vzhľadom na povahu a dôležitosť prác a dodávok podľa tejto zmluvy,
 - e) z dôvodu porušenia podmienok a podkladov súťaže zhotoviteľom, do ktorej zhotoviteľ predložil súťažnú ponuku a ktorú objednávateľ prijal,
 - f) dielo je zhotoviteľom vykonávané vadne, nekvalitne alebo nezodpovedá požiadavkám stanoveným zmluvou alebo príslušným normám a právnym predpisom,
 - g) zhotoviteľ neodstráni nedostatky a vady diela v primeranej dodatočnej lehote poskytnutej objednávateľom,
 - h) z dôvodu neposkytnutia dotácie na správu školských objektov (výnos z dane z príjmov fyzických osôb), čo objednávateľ zhotoviteľovi bezodkladne písomne oznámi,
 - i) z dôvodu porušenia povinnosti stanovenej v článku VII. odsek 7.3. bod 7.3.3. tejto zmluvy,
 - j) bez predchádzajúceho písomného súhlasu objednávateľa prevedie práva a záväzky vyplývajúce z tejto zmluvy na tretie osoby,
 - k) zhotoviteľ stratil akékoľvek oprávnenie na výkon podnikateľskej činnosti nevyhnutnej na riadne a včasné zhotovenie diela v súlade s príslušnými právnymi predpismi,
 - l) ak sa ktorékoľvek vyhlásenie alebo ubezpečenie zhotoviteľa uvedené v tejto zmluve ukáže ako nepravdivé alebo nesprávne.
- 13.3. V prípade, ak dôjde k odstúpeniu od tejto zmluvy bez zavinenia objednávateľa, objednávateľ je oprávnený fakturovať zhotoviteľovi zmluvnú pokutu vo výške 10 % z dohodnutej ceny diela uvedeného v článku IV. bod 4.1 tejto zmluvy.
- 13.4. Odstúpením od zmluvy zmluva zaniká dňom doručenia prejavu vôle oprávnenej strany druhej zmluvnej strane, ak nie je v odstúpení určená neskoršia účinnosť odstúpenia.
- 13.5. Odstúpením od zmluvy zanikajú všetky práva a povinnosti strán zo zmluvy okrem nárokov na náhradu škody, nárokov na dovtedy uplatnené zmluvné, resp. zákonné sankcie a nárokov vyplývajúcich z ustanovení tejto zmluvy a poskytovaní záruky a zodpovednosti za vady diela, ktoré bolo do odstúpenia zrealizované.
- 13.6. Vysporiadanie pohľadávok z titulu odstúpenia od zmluvy:
- a) časť diela zhotoveného do odstúpenia od zmluvy sa stáva vlastníctvom objednávateľa,

- b) práce realizované ku dňu odstúpenia od zmluvy sa vyúčtujú podľa zmluvných cien v preukázateľnom rozsahu,
- c) práce vykonané do odstúpenia od zmluvy vysporiada zhotoviteľ faktúrou, ktorá bude mať náležitosti daňového dokladu do 14 dní od odstúpenia od zmluvy.
- 13.7. V prípade predčasného ukončenia zmluvy zhotoviteľ je povinný najneskôr do 5 pracovných dní odo dňa účinnosti odstúpenia protokolárne odovzdať objednávateľovi všetky veci a doklady prevzaté od neho za účelom zhotovenia diela, ako aj atesty, revízie, potvrdenia a doklady týkajúce sa dovtedy zhotovených častí diela.
- 13.8. V prípade zániku zmluvy zhotoviteľ bezodkladne, najneskôr však do 5 pracovných dní opustí stavenisko, odstráni zariadenie staveniska a stavenisko vyčistí od odpadov a nečistôt, ktoré vznikli jeho činnosťou.

ČI. XIV ZÁVEREČNÉ USTANOVENIA

- 14.1. Na vzťahy medzi zmluvnými stranami vyplývajúce z tejto zmluvy, ale ňou výslovne neupravené sa vzťahujú príslušné ustanovenia Obchodného zákonníka a ostatných všeobecne záväzných právnych predpisov platných v SR.
- 14.2. Zmeny tejto zmluvy, ktoré nemajú vplyv na predmet diela, termín a cenu, môžu robiť zmluvné strany zápisom v stavebnom denníku.
- 14.3. Ostatné zmeny a doplnky zmluvy možno uskutočniť len písomne po predchádzajúcej dohode oboch zmluvných strán, inak je zmena či doplnenie neplatné.
- 14.4. Zmluva je vyhotovená v štyroch rovnopisoch, z ktorých tri sú určené pre objednávateľa a jeden pre zhotoviteľa.
- 14.5. Táto zmluva nadobúda platnosť dňom podpisu oprávnených zástupcov oboch zmluvných strán. Zmluvné strany berú na vedomie, že táto zmluva podlieha povinnému zverejneniu podľa zákona č. 211/2000 Z. z. o slobodnom prístupe k informáciám a o zmene a doplnení niektorých zákonov v znení neskorších predpisov.
- 14.6. Účinnosť tejto zmluvy je podmienená poskytnutím dotácie na správu školských objektov (výnos z dane z príjmov fyzických osôb).
- 14.7. Zmluvné strany zhodne vyhlasujú, že si túto zmluvu pred jej podpísaním riadne prečítali a s jej obsahom bez výhrad súhlasia. Ďalej vyhlasujú, že zmluva nebola uzatvorená v tiesni ani za nápadne nevýhodných podmienok, je prejavom ich slobodnej a vážnej vôle, na znak čoho ju vlastnoručne podpisujú.
- 14.8. Neoddeliteľnou súčasťou tejto zmluvy sú:
- Príloha č. 1 - cenová ponuka

V Komárne, dňa

V, dňa

za objednávateľa

za zhotoviteľa

Mesto Komárno zastúpené
MUDr. Anton Marek
primátor mesta

ZADANIE S VÝKAZOM VÝMER

Stavba: Výmena okien budovy ZŠ Móra Jókaiho

Objekt: Výmena okien - telocvičňa

Objednávateľ:

Zhotoviteľ:

Miesto:

Spracoval:

Dátum: 26.2.2014

Č.	Kód položky	Popis	MJ	Množstvo celkom	Jednotková cena zadania	Celková cena zadania
HSV Práce a dodávky HSV						
3 Zvislé a kompletne konštrukcie						
1	317162104	Keramicový predpätý preklad POROTHERM KPP, šírky 120 mm, výšky 65 mm, dĺžky 1750 mm	ks	12,000		
		3+3 "2. NP - telocvičňa		6,000		
		3+3 "3. NP - telocvičňa		6,000		
		Súčet		12,000		
6 Úpravy povrchov, podlahy, osadenie						
2	612409991	Začistenie omietok (s dodaním hmoty) okolo okien, dverí, podláh, obkladov atď.	m	252,200		
		2*(1,31+1,65)*4		23,680		
		2*(1,31+2,23)*20		141,600		
		2*(1,131+2,23)*6		40,332		
		2*(0,88+1,45)*10		46,600		
		Medzisúčet - okná		252,212		
		0		0,000		
		Medzisúčet - dvere		0,000		
		-0,012		-0,012		
		Súčet - nové výplne		252,200		
3	622425921	Omietka vápenná vonkajšia ostenia okenného alebo dverného hladká	m2	50,400		
		0,20*2*(1,31+1,65)*4		4,736		
		0,20*2*(1,31+2,23)*20		28,320		
		0,20*2*(1,131+2,23)*6		8,066		
		0,20*2*(0,88+1,45)*10		9,320		
		Medzisúčet - okná		50,442		
		0		0,000		
		Medzisúčet - dvere		0,000		
		-0,042		-0,042		
		Súčet - ostenia okolo nových výplní		50,400		
4	622491309	Náter fasádny tekutý - akrylátový, dvojnásobný	m2	50,400		
5	648991113	Osadenie parapetných dosiek z plastických a poloplast., hmôt, š. nad 200 mm	m	48,100		
		0		0,000		
		0		0,000		
		1,31*2+0,88*3		5,260		
		1,31*2+1,31*20+1,31*6+0,88*3		39,320		
		Medzisúčet - nové okná š. 280 mm		44,580		
		0+0+0,88*2+0,88*2 "š. 240 mm		3,520		
		Súčet		48,100		
6	6119000971	Vnútorne parapetné dosky plastové komôrkové š. 240 mm, farba biela	m	3,700		
		3,52*1,05		3,696		
		0,004		0,004		

ZADANIE S VÝKAZOM VÝMER

Stavba: Výmena okien budovy ZŠ Móra Jókaiho

Objekt: Výmena okien - telocvičňa

Objednávateľ:

Zhotoviteľ:

Miesto:

Spracoval:

Dátum: 26.2.2014

Č.	Kód položky	Popis	MJ	Množstvo celkom	Jednotková cena zadania	Celková cena zadania
		Súčet		3,700		
7	6119000973	Vnútorné parapetné dosky plastové komôrkové š. 280 mm, farba biela	m	46,800		
		44,58*1,05		46,809		
		-0,009		-0,009		
		Súčet		46,800		
8	6119001030	Plastové krytky k vnútorným parapetom plastovým - pár vo farbe biela	ks	40,000		
		0		0,000		
		0		0,000		
		2+3		5,000		
		2+20+6+3		31,000		
		Medzisúčet - nové okná š. 280 mm		36,000		
		0+0+2+2 "š. 240 mm		4,000		
		Súčet		40,000		
9		Ostatné konštrukcie a práce-búranie				
9	968062355	Vybúranie drevených a kovových rámov okien dvojitých alebo zdvojených, plochy do 2 m2 -0,063 t	m2	12,800		
		0		0,000		
		Medzisúčet - 1. PP		0,000		
		0		0,000		
		Medzisúčet - 1. NP		0,000		
		0,88*1,45*5		6,380		
		Medzisúčet - 2. NP		6,380		
		0,88*1,45*5		6,380		
		Medzisúčet - 3. NP		6,380		
		0,04		0,040		
		Súčet		12,800		
10	968062356	Vybúranie drevených a kovových rámov okien dvojitých alebo zdvojených, plochy do 4 m2 -0,054 t	m2	76,000		
		0		0,000		
		Medzisúčet - 1. PP		0,000		
		0		0,000		
		Medzisúčet - 1. NP		0,000		
		1,31*1,65*2*0 "je to nový otvor		0,000		
		Medzisúčet - 2. NP		0,000		
		1,31*1,65*2*0 "je to nový otvor		0,000		
		1,31*2,23*20		58,426		
		1,31*2,23*6		17,528		
		Medzisúčet - 3. NP		75,954		
		0,046		0,046		
		Súčet		76,000		
11	971033651	Vybúranie otvorov v murive tehl. plochy do 4 m2 hr.do 600 mm, -1,87500t	m3	4,300		
		0,5*1,31*1,65*2 "2. NP telocvičňa		2,162		
		0,5*1,31*1,65*2 "3. NP telocvičňa		2,162		

ZADANIE S VÝKAZOM VÝMER

Stavba: Výmena okien budovy ZŠ Móra Jókaiho

Objekt: Výmena okien - telocvičňa

Objednávateľ:

Zhotoviteľ:

Miesto:

Spracoval:

Dátum: 26.2.2014

Č.	Kód položky	Popis	MJ	Množstvo celkom	Jednotková cena zadania	Celková cena zadania
		Medzisúččet		4,324		
		-0,024		-0,024		
		Súččet		4,300		
12	974031664	Vysekávanie rýh v teh. murive pre vřahov. nosnikov hĺbke do 150 mm, -0,04200t	m	21,000		
		3*1,75*2 "3x pre hr. muriva 500 mm - 2. NP telocvičňa		10,500		
		3*1,75*2 "3x pre hr. muriva 500 mm - 3. NP telocvičňa		10,500		
		Súččet		21,000		
13	979011131	Zvislá doprava sutiny po schodoch ručne do 3.5 m	t	13,913		
14	979011141	Príplatok za každých ďalších 3.5 m - 2 podlažia	t	27,826		
15	979081111	Odvoz sutiny a vybúraných hmôt na skládku do 1 km	t	13,913		
16	979081121	Odvoz sutiny a vybúraných hmôt na skládku za každý ďalší 1 km - do 20 km	t	278,260		
17	979089012	Poplatok za skladovanie - betón, tehly, dlaždice (17 01), ostatné	t	13,913		

99

Presun hmôt HSV

18	998011002	Presun hmôt pre budovy JKSO 801,803,812,zvislá konštr.z tehál,tvárníc,z kovu výšky do 12 m	t	3,754		
----	-----------	--	---	-------	--	--

PSV

Práce a dodávky PSV

764

Konštrukcie klampiarske

19	764410450	Oplechovanie parapetov z hliníkového Al plechu vrátane rohov hr. 0,63 mm rš 330 mm	m	44,600		
		0		0,000		
		0		0,000		
		1,31*4+0,88*3		7,880		
		1,31*20+1,31*6+0,88*3		36,700		
		Medzisúččet - nové okná		44,580		
		0,02		0,020		
		Súččet		44,600		
20	7644104501	Oplechovanie parapetov z hliníkového Al plechu vrátane rohov hr. 0,63 mm rš 300 mm	m	3,500		
		0		0,000		
		0		0,000		
		0,88*2		1,760		
		0,88*2		1,760		
		Medzisúččet - nové okná		3,520		
		-0,02		-0,020		
		Súččet		3,500		
21	764410850	Demontáž oplechovania parapetov rš od 100 do 330 mm 0,00135t	m	42,900		
		"1. PP : O13 - bolo 1 ks viac, O25 - boli len mreže				
		0		0,000		
		"1. NP :				
		0		0,000		

ZADANIE S VÝKAZOM VÝMER

Stavba: Výmena okien budovy ZŠ Móra Jókaiho

Objekt: Výmena okien - telocvičňa

Objednávateľ:

Zhotoviteľ:

Miesto:

Spracoval:

Dátum: 26.2.2014

Č.	Kód položky	Popis	MJ	Množstvo celkom	Jednotková cena zadania	Celková cena zadania
		"2. NP : O1a - nový otvor, nebol parapet 1,31*2*0+0,88*5		4,400		
		"3. NP : O1a - nový otvor, nebol parapet 1,31*2*0+1,31*20+1,31*6+0,88*5		38,460		
		Medzisúččet - pôvodné okná 0,04		42,860 0,040		
		Súčet		42,900		

22	998764102	Presun hmôt pre konštrukcie klampiarske v objektoch výšky nad 6 do 12 m	t	0,107		
----	-----------	---	---	-------	--	--

767 Konštrukcie doplnkové kovové

23	767631100	Montáž okien a zasklených stien plastových výpisu okien a dverí	m	252,200		
		2*(1,31+1,65)*4		23,680		
		2*(1,31+2,23)*20		141,600		
		2*(1,131+2,23)*6		40,332		
		2*(0,88+1,45)*10		46,600		
		Medzisúččet - okná -0,012		252,212 -0,012		
		Súčet		252,200		

24	6114121209	Plastové okno dvojkrídlové - spodná a horná časť sklopná, 1310x1650 mm, ozn. O1a	ks	4,000		
25	6114121203	Plastové okno dvojkrídlové - spodná časť otvárateľná, horná časť sklopná, 1310x2230 mm, ozn. O18	ks	20,000		
26	6114121206	Plastové okno dvojkrídlové - dolná časť otvárateľná, horná časť sklopná, 1310x2230 mm, ozn. O19	ks	6,000		
27	6114116405	Plastové okno jednokrídlové - otvárateľné 880x1450 mm, ozn. O21	ks	10,000		
28	998767102	Presun hmôt pre kovové stavebné doplnkové konštrukcie v objektoch výšky nad 6 do 12 m	t	3,035		

784 Dokončovacie práce - maľby

29	784413301	Pačokovanie vápenným mliekom dvojnásobné s 1x bielením v miestnostiach výšky do 3,80 m	m2	126,100		
		252,2*0,5 "začistenie omietok okolo otvorov v š. 0,5 m		126,100		
30	784432271	Maľby glejové so začistením jednofarebné dvojnás. s dvojnás. pačokovaním v miestn. výšky do 3,80 m	m2	126,100		

Celkom